



E9\*7R02/27\*1526\*01

Página / Page 1/3



COMUNICACIÓN / *COMMUNICATION*:

Concerniente a <sup>(1)</sup>: ~~LA CONCESIÓN DE HOMOLOGACIÓN~~  
~~LA EXTENSIÓN DE HOMOLOGACIÓN~~  
~~LA DENEGACIÓN DE HOMOLOGACIÓN~~  
~~LA RETIRADA DE HOMOLOGACIÓN~~  
~~EL CESE DEFINITIVO DE PRODUCCIÓN~~

Concerning <sup>(1)</sup>: ~~APPROVAL GRANTED~~  
~~APPROVAL EXTENDED~~  
~~APPROVAL REFUSED~~  
~~APPROVAL WITHDRAWN~~  
~~PRODUCTION DEFINITELY DISCONTINUED~~

de un tipo de dispositivo en aplicación del Reglamento N° 7.  
*of a type of device pursuant to Regulation No. 7.*

N° de homologación / *Approval No.*: E9\*7R02/27\*1526\*01

Extensión N° / *Extension No.*: 01

1. Marca de fábrica o comercial del dispositivo / *Trade name or mark of the device*: FRISTOM
  2. Designación del tipo de dispositivo dado por el fabricante / *Manufacturer's name for the type of device*: FT-15B
  3. Nombre y dirección del fabricante / *Manufacturer's name and address*:  
FRISTOM SPÓLKA Z OGRANICZONA  
ODPOWIEDZIALNOSCIA SPÓLKA  
KOMANDYTOWA  
UL. PRZEMYSŁOWA 5, 86-014  
85416 SICIENKO  
SICIENKO (POLONIA)
- Nota / *Note*: Este dispositivo puede ser fabricado en cualquiera de las Plantas de Fabricación que consten declaradas en el Anexo I del Certificado Conformidad Producción en vigor emitido por la UCA. / *This device may be manufactured in any of the Manufacturing Plants declared in Annex I of the Conformity Production Certificate in force issued by the UCA.*
4. En su caso, nombre y dirección del representante del fabricante / *If applicable, name and address of manufacturer's representative*: ---
  5. Dispositivo presentado a homologación el / *Submitted for approval on*: 03/09/2020
  6. Servicio técnico encargado de los ensayos de homologación / *Technical service responsible for conducting approval test*: IDIADA
  7. Fecha del informe emitido por dicho servicio / *Date of report issued by that service*: 03/09/2020
  8. Número del informe emitido por dicho servicio / *Number of report issued by that service*: T0610559,  
**PC20090038**

<sup>(1)</sup> Táchese lo que no proceda / *Strike out what does not apply*





E9\*7R02/27\*1526\*01

Página / Page 2/3



9. Breve descripción / *Concise description:*

9.1. Por categoría de luz / *By category of lamp:* Luz de posición delantera / *Front position lamp*

- Para la instalación en el exterior ~~o en el interior o ambos~~ <sup>(1)</sup> / *For mounting either outside or inside or both* <sup>(1)</sup>
- Color de la luz emitida / *Colour of the light emitted:* ~~rojo~~ / *red* - blanco / *white* <sup>(1)</sup>
- Número, categoría(s) y tipo de la(s) fuente(s) luminosa(s) / *Number, category and kind of light source(s):* 2 x LED
- Voltaje y potencia / *Voltage and wattage:* 12V, 0.25W / 24V, 0.5W
- Código de identificación específico del módulo de fuente de luz / *Light source module specific identification code:* ---
- Solamente para instalación limitada en altura igual o inferior a 750 mm por encima del suelo / *Only for limited mounting height of equal to or less than 750 mm above the ground:* ~~sí~~ / *yes* - no / *no* <sup>(1)</sup>
- Condiciones geométricas de instalación y variaciones relacionadas, en su caso / *Geometrical conditions of installation and relating variations, if any:* ---
- Aplicación de una guía de control electrónica/control de intensidad variable de la fuente luminosa / *Application of an electronic light source control gear/variable intensity control:* ---
  - a) formando parte de la luz / *being part of the lamp:* ~~sí~~ / *yes* - ~~no~~ / *no* <sup>(1)</sup>
  - b) no formando parte de la luz / *being not part of the lamp:* ~~sí~~ / *yes* - ~~no~~ / *no* <sup>(1)</sup>
- Tensión(es) de entrada suministrada(s) por la guía de control electrónica/control de intensidad variable de la(s) fuente(s) luminosa(s) / *Input voltage(s) supplied by an electronic light source control gear/variable intensity control:* ---
- Fabricante de la guía de control electrónica/control de intensidad variable de la(s) fuente(s) luminosa(s) y número de identificación (cuando la guía de control de la fuente luminosa forma parte de la luz pero no está incluida en el cuerpo de la luz) / *Electronic light source control gear/variable intensity control manufacturer and identification number (when the light source control gear is part of the lamp but is not included into the lamp body):* ---
- Intensidad luminosa variable / *Variable luminous intensity:* ~~sí~~ / *yes* - no / *no* <sup>(1)</sup>
- La luz de posición delantera / ~~luz de posición trasera / luz de pare / luz de gálibo~~ <sup>(1)</sup> es sólo para uso en un vehículo equipado con un testigo que indique el fallo / *The front position lamp / rear position lamp / stop lamp / end-outline marker lamp* <sup>(1)</sup> is only for use on a vehicle fitted with a tell-tale indicating failure: ~~sí~~ / *yes* - no / *no* <sup>(1)</sup>

<sup>(1)</sup> Táchese lo que no proceda / *Strike out what does not apply*





E9\*7R02/27\*1526\*01

Página / Page 3/3



9.2. Función(es) producida por una lámpara interdependiente que forma parte de un sistema de lámparas interdependientes / Function(s) produced by an interdependent lamp forming part of an interdependent lamp system:

Luz de posición delantera / <i>Front position lamp</i> :	<i>sí/yes</i> - no / no <sup>(1)</sup>
R1 Luz de posición trasera / <i>R1 Rear position lamp</i> :	<i>sí/yes</i> - no / no <sup>(1)</sup>
R2 Luz de posición trasera / <i>R2 Rear position lamp</i> :	<i>sí/yes</i> - no / no <sup>(1)</sup>
S1 Luz de pare / <i>S1 Stop lamp</i> :	<i>sí/yes</i> - no / no <sup>(1)</sup>
S2 Luz de pare / <i>S2 Stop lamp</i> :	<i>sí/yes</i> - no / no <sup>(1)</sup>
S3 Luz de pare / <i>S3 Stop lamp</i> :	<i>sí/yes</i> - no / no <sup>(1)</sup>
S4 Luz de pare / <i>S4 Stop lamp</i> :	<i>sí/yes</i> - no / no <sup>(1)</sup>
Luz de gálibo / <i>End-outline marker lamp</i> :	<i>sí/yes</i> - no / no <sup>(1)</sup>

10. Posición de la marca de homologación / *Position of the approval mark*: Ver documentación suministrada por el fabricante / *See documentation supplied by the manufacturer*.

11. Motivos de la extensión (en su caso) / *Reason(s) of extension (if applicable)*: Reordenamiento de las marcas de homologación en la lente, nuevo dibujo técnico detallado. / *Reordering of approval marks on lampshade, new detailed technical drawing*.

12. Se ~~concede~~/deniega/extiende/retira la homologación <sup>(1)</sup> / *Approval ~~granted~~/refused/extended/withdrawn* <sup>(1)</sup>

13. Lugar / *Place*: Madrid

14. Fecha / *Date*: Ver firma electrónica / *See electronic signature*

15. Firma / *Signature*:

EL SUBDIRECTOR GENERAL DE CALIDAD Y SEGURIDAD INDUSTRIAL  
Resolución P.D. del DIRECTOR GENERAL DE INDUSTRIA Y DE LA PYME de 25-10-2012

16. Se adjunta la lista de apartados que constituyen el expediente de homologación depositado en el servicio administrativo que ha concedido la homologación y que pueden ser obtenidos a petición. / *The list of documents deposited with the Administrative Service which has granted approval is annexed to this communication and may be obtained on request*.

- Informe / *Report*
- Documentación suministrada por el fabricante / *Documentation supplied by the manufacturer*

<sup>(1)</sup> Táchese lo que no proceda / *Strike out what does not apply*





**INFORME N° / REPORT No. PC20090038**

RELATIVO A LA EXTENSIÓN HOMOLOGACIÓN DE LUCES DE POSICIÓN DELANTERAS Y TRASERAS, LUCES DE PARE Y LUCES DE GÁLIBO PARA VEHÍCULOS A MOTOR Y SUS REMOLQUES SEGÚN EL REGLAMENTO UN N° 7R02/27 / *CONCERNING THE APPROVAL EXTENDED OF FRONT AND REAR POSITION LAMPS, STOP-LAMPS AND END-OUTLINE MARKER LAMPS FOR MOTOR VEHICLES AND THEIR TRAILERS ACCORDING TO UN REGULATION No. 7R02/27*

EXTENSION I

Nombre y dirección del fabricante /  
*Manufacturer's name and address* : FRISTOM SPÓLKA Z OGRANICZONA  
ODPOWIEDZIALNOSCIA SPÓLKA  
KOMANDYTOWA  
UL. PRZEMYSLOWA 5, 86-014  
85416 SICIENKO  
SICIENKO (POLONIA)

Marca comercial / *Trade mark* : FRISTOM

Tipo / *Type* : FT-15B

Lugar y fecha de emisión del informe /  
*Place and date of test report issue* : L'Albornar, Santa Oliva (Tarragona)  
03/09/2020

**CONCLUSIONES / CONCLUSIONS:** Las modificaciones introducidas, que se detallan en el Anexo a este Informe, son objeto de extensión de homologación respecto al tipo homologado por este servicio (Informe N° T0610559) **CUMPLE** las prescripciones relativas a la homologación de luces de posición delanteras para vehículos a motor y sus remolques en aplicación del Reglamento UN N° 7R02/27 según se detalla en el anexo que se adjunta a este informe. / *Modifications introduced, as detailed in the Annex attached to this report, are extension of homologation with respect to formerly certified type performed by this technical department (Test Report No. T0610559)* **FULFILLS** the prescriptions with regard to the approval of front position lamps for motor vehicles and their trailers in application of UN Regulation No. 7R02/27 as detailed in the annex to this report.

Realizado por / *Performed by:*



Joan Fonts Sala  
INGENIERO DE ENSAYOS  
TEST ENGINEER

V. B°. / *Revised by:*



Ramon Santafè Guiu  
JEFE DE DEPARTAMENTO  
DEPARTMENT MANAGER

\* LOS RESULTADOS PRESENTADOS SE REFIEREN ÚNICAMENTE A LA MUESTRA ENSAYADA.  
*THE PRESENTED RESULTS REFER ONLY TO THE TESTED SAMPLE*

\* QUEDA TERMINANTEMENTE PROHIBIDA LA REPRODUCCIÓN PARCIAL DE ESTE INFORME SIN PERMISO EXPRESO DE IDIADA.  
*THE PARTIAL REPRODUCTION OF THIS REPORT WITHOUT THE PERMISSION OF IDIADA IS COMPLETELY FORBIDDEN*

**ANEXO AL INFORME / ANNEX TO THE REPORT**

Nombre y dirección del fabricante /  
*Manufacturer's name and address* : FRISTOM SPÓLKA Z OGRANICZONA  
ODPOWIEDZIALNOSCIA SPÓLKA  
KOMANDYTOWA  
UL. PRZEMYSLOWA 5, 86-014  
85416 SICIENKO  
SICIENKO (POLONIA)

Marca comercial / *Trade mark* : FRISTOM

Tipo / *Type* : FT-15B

Variantes / *Variants* : Ver documentación técnica / *See technical documentation*

Luz / *Lamp* \*: - Simple / *Single* (2.16.1 (a) R.48)  
- Simple marcada "D" (Luz doble) / *Single marked "D" (Double lamp)* (2.16.1 (b) R.48)  
- Simple marcada "Y" (Luz interdependiente) / *Single marked "Y" (Interdependent lamp)* (2.16.1 (d) R.48)

Número y categoría(s) de la(s) fuente(s) luminosa(s) /  
*Light source(s) number and category(ies)* : 2 x LED

Módulo de fuente luminosa /  
*Light source module* \* : ~~Si~~ / Yes – No / No

Código específico de identificación del módulo de fuente luminosa /  
*Light source module specific identification code*: ----

\* Táchese lo que no proceda / *Strike out what does not apply***MOTIVOS DE LA EXTENSIÓN / REASONS OF EXTENSION**

Reordenamiento de las marcas de homologación en la lente, nuevo dibujo técnico detallado. / *Reordering of approval marks on lampshade, new detailed technical drawing.*

Lugar / *Place*: L'Albornar, E-43710 Santa Oliva (Tarragona)  
Fecha / *Date*: 03/09/2020

Joan Fonts Sala  
INGENIERO DE ENSAYOS  
TEST ENGINEER

\* LOS RESULTADOS PRESENTADOS SE REFIEREN ÚNICAMENTE A LA MUESTRA ENSAYADA.  
*THE PRESENTED RESULTS REFER ONLY TO THE TESTED SAMPLE.*

\* QUEDA TERMINANTEMENTE PROHIBIDA LA REPRODUCCIÓN PARCIAL DE ESTE INFORME SIN PERMISO EXPRESO DE IDIADA.  
*THE PARTIAL REPRODUCTION OF THIS REPORT WITHOUT THE PERMISSION OF IDIADA IS COMPLETELY FORBIDDEN.*

\* EL LABORATORIO HA CALCULADO LA INCERTIDUMBRE DE MEDIDA ASOCIADA A LOS RESULTADOS.  
*MEASUREMENT UNCERTAINTY OF THE RESULTS HAS BEEN CALCULATED BY THE LABORATORY.*

DOCUMENTACIÓN TÉCNICA /  
*TECHNICAL DOCUMENTATION*

# INFORMATION FOLDER:

FIRST APPLICATION  
DATE: 25.08.2020

## 1. Specification data

Type	FT-15B	
Trade name or mark	Fristom	
Variants	See documentation	
Function	Front position lamp	
Color	white light color	
Rated	Voltage	12V/24V
	Wattage	12V=0,25 W ; 24V= 0,5 W
Applicable Regulation	R07	
Light Source and connection	2 LED`s serial connected	
Location of marking	Light Source marks	See the drawing
	Trade mark	Marked on lampshade
	Approval mark	Marked on the lampshade

## 2. Construction and material

Construction	Material	Remarks
Lenses	Defined on the technical drawing	--
Reflectors	Defined on the technical drawing	--
Bases	Defined on the technical drawing	--

## 3. Name and address of manufacturer:

**FRISTOM** Spółka z ograniczoną odpowiedzialnością Spółka komandytowa  
86-014 Sicienko / Polska  
ul. Przemysłowa 5  
NIP: 5542926937, KRS: 0000529238  
Tel.: +48 52 360 90 51, Fax: +48 52 327 75 41

## 4. REASON OF THE Revision:

**Reordering of approval marks on lampshade , new detailed technical drawing**

NOTE : APPROVAL MARKINGS ARE SHOWN IN THE ATTACHED DRAWING.  
THIS INFORMATION FOLDER CONSISTS OF 1 PAGES

**FRISTOM**  
Spółka z ograniczoną odpowiedzialnością Sp. k.  
86-014 SICIENKO, ul. Przemysłowa 5  
tel. 52 360 90 50  
www.fristom.com.pl  
NIP 5542926937 REGON 341640907  
MIGHAŁ BYBICZ

IDIADA PC20090038

**Manufacturer**

FRISTOM Spółka z ograniczoną odpowiedzialnością Sp. K.  
86-014 Sicienka / Polska  
ul. Przemysłowa 5  
NIP: 5542926937, KRS: 0000529238  
Tel.: +48 52 360 90 51, Fax: +48 52 327 75 41



**Drawn by:** Michał Dylisz  
**Date:** 5-08-2020  
**sheet Nr.:** 1/5

**Type**

**FT-15 B - front LED position lamp REV01**

**light source**

LIGHT SOURCE : LED Chip SMD chip mounted  
2 LED's white light color

**sheet description**

general drawing / lamp functions  
This drawing is a part of the application for approval

83006002CD  
material used in  
manufacturing:

- lampshade-housing PC transparent clear
- elastic washer TPE SEBS black
- screw blindlid PC black
- PCB FR4
- potting compound epoxy resin

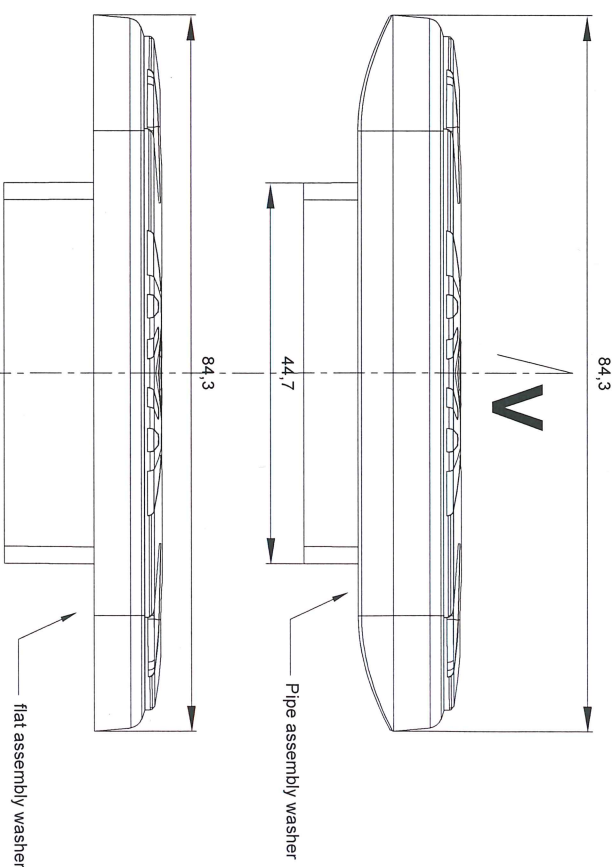
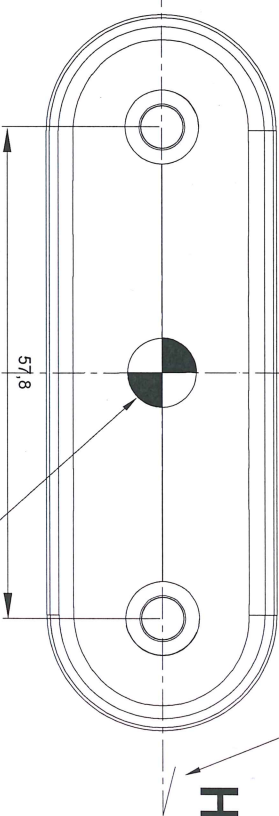
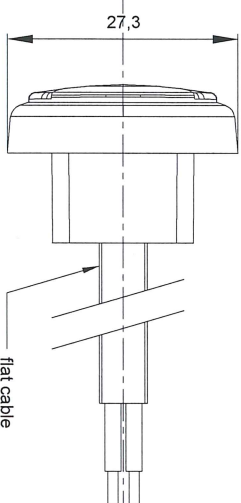
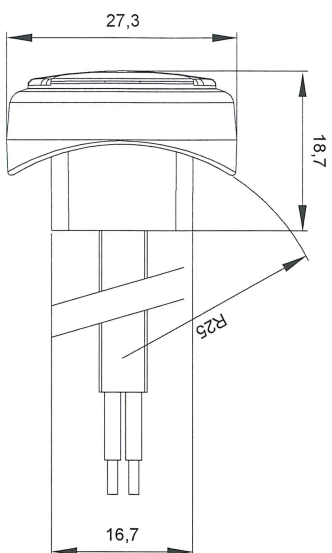
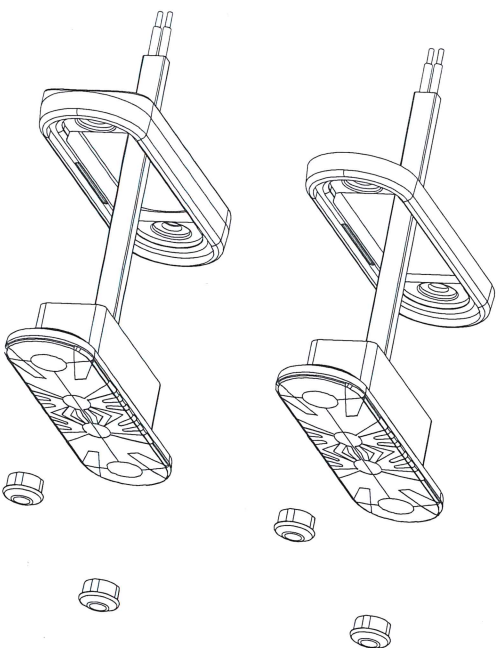

**FRISTOM**

Spółka z ograniczoną odpowiedzialnością Sp. k.  
86-014 SICIENKO, ul. Przemysłowa 5

tel. 52 360 90 50

www.fristom.com.pl

NIP: 5542926937 REGON 341640907

MIGHAŁ DYLIŚ





**Manufacturer**

FRISTOM Spółka z ograniczoną odpowiedzialnością Sp. K.  
86-014 Sicienka / Polska  
ul. Przemysłowa 5  
NIP: 5542926937, KRS: 0000529238  
Tel.: +48 52 360 90 51, Fax: +48 52 327 75 41



**Drawn by:** Michał Dybicz  
**Date:** 5-08-2020  
**Sheet Nr.:** 2/5

**Type**

**FT-15 B - front LED position lamp REV01**

**light source**

LIGHT SOURCE : LED CHIP SMD chip mounted  
2 LED's white light color

**sheet description**

assembly on vehicle  
This drawing is a part of the application for approval

83006002CD material used in manufacturing

- 1-templetaledzielnicyFRISTOM
- 2-templetaledzielnicyFRISTOM
- 3-templetaledzielnicyFRISTOM
- 4-templetaledzielnicyFRISTOM
- 5-templetaledzielnicyFRISTOM
- 6-templetaledzielnicyFRISTOM
- 7-templetaledzielnicyFRISTOM
- 8-templetaledzielnicyFRISTOM
- 9-templetaledzielnicyFRISTOM
- 10-templetaledzielnicyFRISTOM
- 11-templetaledzielnicyFRISTOM
- 12-templetaledzielnicyFRISTOM
- 13-templetaledzielnicyFRISTOM
- 14-templetaledzielnicyFRISTOM
- 15-templetaledzielnicyFRISTOM
- 16-templetaledzielnicyFRISTOM
- 17-templetaledzielnicyFRISTOM
- 18-templetaledzielnicyFRISTOM
- 19-templetaledzielnicyFRISTOM
- 20-templetaledzielnicyFRISTOM
- 21-templetaledzielnicyFRISTOM
- 22-templetaledzielnicyFRISTOM
- 23-templetaledzielnicyFRISTOM
- 24-templetaledzielnicyFRISTOM
- 25-templetaledzielnicyFRISTOM
- 26-templetaledzielnicyFRISTOM
- 27-templetaledzielnicyFRISTOM
- 28-templetaledzielnicyFRISTOM
- 29-templetaledzielnicyFRISTOM
- 30-templetaledzielnicyFRISTOM
- 31-templetaledzielnicyFRISTOM
- 32-templetaledzielnicyFRISTOM
- 33-templetaledzielnicyFRISTOM
- 34-templetaledzielnicyFRISTOM
- 35-templetaledzielnicyFRISTOM
- 36-templetaledzielnicyFRISTOM
- 37-templetaledzielnicyFRISTOM
- 38-templetaledzielnicyFRISTOM
- 39-templetaledzielnicyFRISTOM
- 40-templetaledzielnicyFRISTOM
- 41-templetaledzielnicyFRISTOM
- 42-templetaledzielnicyFRISTOM
- 43-templetaledzielnicyFRISTOM
- 44-templetaledzielnicyFRISTOM
- 45-templetaledzielnicyFRISTOM
- 46-templetaledzielnicyFRISTOM
- 47-templetaledzielnicyFRISTOM
- 48-templetaledzielnicyFRISTOM
- 49-templetaledzielnicyFRISTOM
- 50-templetaledzielnicyFRISTOM
- 51-templetaledzielnicyFRISTOM
- 52-templetaledzielnicyFRISTOM
- 53-templetaledzielnicyFRISTOM
- 54-templetaledzielnicyFRISTOM
- 55-templetaledzielnicyFRISTOM
- 56-templetaledzielnicyFRISTOM
- 57-templetaledzielnicyFRISTOM
- 58-templetaledzielnicyFRISTOM
- 59-templetaledzielnicyFRISTOM
- 60-templetaledzielnicyFRISTOM
- 61-templetaledzielnicyFRISTOM
- 62-templetaledzielnicyFRISTOM
- 63-templetaledzielnicyFRISTOM
- 64-templetaledzielnicyFRISTOM
- 65-templetaledzielnicyFRISTOM
- 66-templetaledzielnicyFRISTOM
- 67-templetaledzielnicyFRISTOM
- 68-templetaledzielnicyFRISTOM
- 69-templetaledzielnicyFRISTOM
- 70-templetaledzielnicyFRISTOM
- 71-templetaledzielnicyFRISTOM
- 72-templetaledzielnicyFRISTOM
- 73-templetaledzielnicyFRISTOM
- 74-templetaledzielnicyFRISTOM
- 75-templetaledzielnicyFRISTOM
- 76-templetaledzielnicyFRISTOM
- 77-templetaledzielnicyFRISTOM
- 78-templetaledzielnicyFRISTOM
- 79-templetaledzielnicyFRISTOM
- 80-templetaledzielnicyFRISTOM
- 81-templetaledzielnicyFRISTOM
- 82-templetaledzielnicyFRISTOM
- 83-templetaledzielnicyFRISTOM
- 84-templetaledzielnicyFRISTOM
- 85-templetaledzielnicyFRISTOM
- 86-templetaledzielnicyFRISTOM
- 87-templetaledzielnicyFRISTOM
- 88-templetaledzielnicyFRISTOM
- 89-templetaledzielnicyFRISTOM
- 90-templetaledzielnicyFRISTOM
- 91-templetaledzielnicyFRISTOM
- 92-templetaledzielnicyFRISTOM
- 93-templetaledzielnicyFRISTOM
- 94-templetaledzielnicyFRISTOM
- 95-templetaledzielnicyFRISTOM
- 96-templetaledzielnicyFRISTOM
- 97-templetaledzielnicyFRISTOM
- 98-templetaledzielnicyFRISTOM
- 99-templetaledzielnicyFRISTOM
- 100-templetaledzielnicyFRISTOM

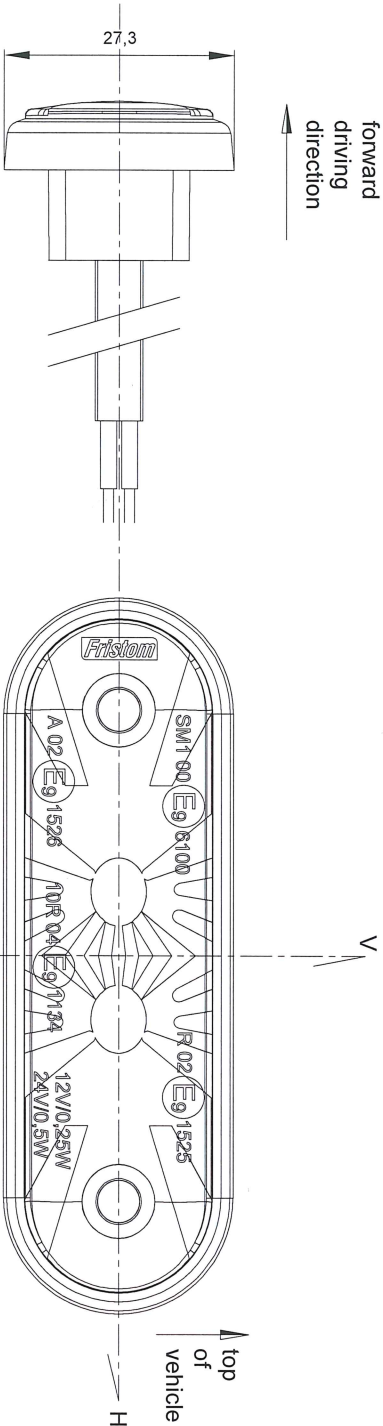

**FRISTOM**

Spółka z ograniczoną odpowiedzialnością Sp. k.  
86-014 SICIENKA, ul. Przemysłowa 5

Tel. 52 360 90 50

[www.fristom.com.pl](http://www.fristom.com.pl)

NIP 5542926937 REGON 341640907

MICHAŁ DYBICZ

## Manufacturer

FRISTOM Spółka z ograniczoną odpowiedzialnością Sp.K.  
86-014 Sicienka / Polska  
ul. Przemysłowa 5  
NIP: 5542926937, KRS: 0000529238  
Tel.: +48 52 360 90 51, Fax: +48 52 327 75 41



**Drawn by:** Michał Dybicz  
**Date:** 5-08-2020  
**sheet Nr.:** 3/5

## Type

**FT-15 B - front LED position lamp REV01**

## light source

LIGHT SOURCE : LED chip SMD chip mounted  
2 LED`s white light color

## sheet description

approval markings and electrical parameters  
This drawing is a part of the application for approval

83006002CD  
Material used in  
manufacturing :

- lampshade-housing PC transparent clear
- elastic washer TPE SEBS black
- screw blindfold PC black
- PCB FR4
- potting compound epoxy resin

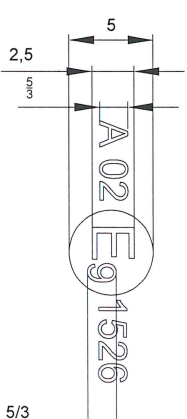
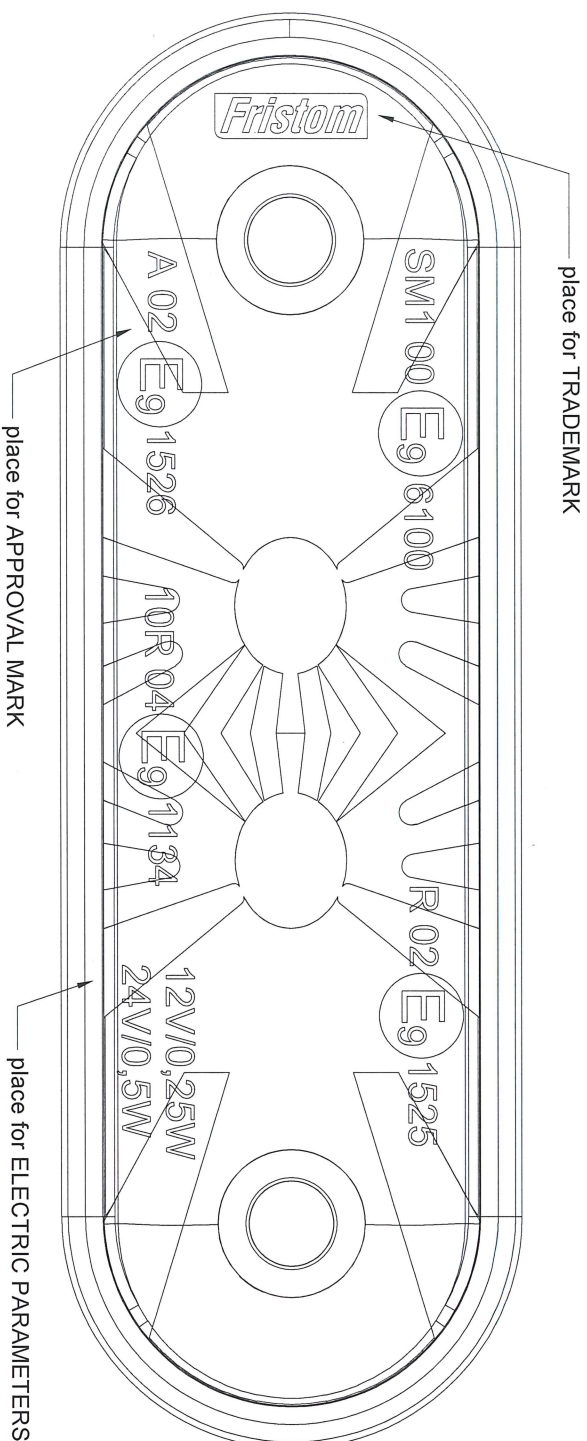

approval mark dimensions:

electric parameters:

- 2 LED`s white light color serial connected
- 12V - 0,25W
- 24V - 0,5W

## FRISTOM

Spółka z ograniczoną odpowiedzialnością Sp. k.  
86-014 SICIENKO, ul. Przemysłowa 5  
tel. 52 360 90 50

[www.fristom.com.pl](http://www.fristom.com.pl)

NIP 5542926937 REGON 341640907

MICHAŁ DYBICZ

**Manufacturer**

FRISTOM Spółka z ograniczoną odpowiedzialnością Sp. K.  
 86-014 Sicienka / Polska  
 ul. Przemysłowa 5  
 NIP: 5542926937, KRS: 0000529238  
 Tel.: +48 52 360 90 51, Fax: +48 52 327 75 41



**Drawn by:** Michał Dybicz  
**Date:** 5-08-2020  
**sheet Nr.:** 4/5

**Type**

**FT-15 B - front LED position lamp REV01**

**light source**

LIGHT SOURCE: 1 LED CHIP SMD chip mounted  
 2 LED's white light color

**sheet description**

lighting surface  
 This drawing is a part of the application for approval

83006002CD  
 material used in  
 manufacturing:

- lampshade-housing PC transparent clear
- elastic washer TPE SEBS black
- screw blindfold PC black
- PCB FR4
- potting compound epoxy resin

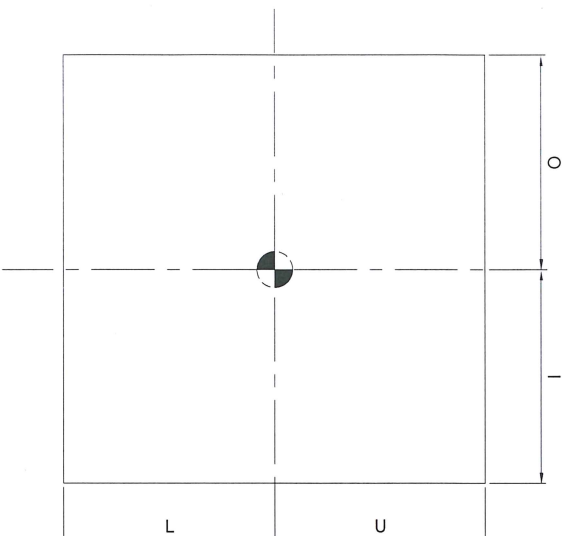

lighting surface				
function	Upper limit (mm)	Lower limit (mm)	Outer limit (mm)	Inner limit (mm)
A front position	6	6	18	18

Determining the lower , upper and lateral limits of the illumination surface of the lamp device.  
 According to European Directive 91/663/EEC , Annex I "Installation of lighting and light-signalling devices" clause 1.9.2.  
 According to ECE regulation 48/06 "Installation of light and light-signalling devices" clause 2.10.3.2.

**FRISTOM**

Spółka z ograniczoną odpowiedzialnością Sp. k.  
 86-014 SICIENKA, ul. Przemysłowa 5  
 tel. 52 360 90 50  
 Wytw.fristom.com.pl  
 NIP 5542926937 REGON 341640907

MICHAŁ DYBICZ

- lampshade-housing PC transparent clear
- elastic washer TPE SEBS black
- screw blindfold PC black
- PCB FR4
- potting compound epoxy resin

**Type**

**FT-15 B - front LED position lamp REV01**

**light source**

LIGHT SOURCE : LED CHIP SMD chip mounted  
 2 LED's white light color

**sheet description**

variant tradenames and descriptions  
 This drawing is a part of the application for approval

**Manufacturer**  
 FRISTOM Spółka z ograniczoną odpowiedzialnością Sp.K.  
 86-014 Sicienko / Polska  
 ul. Przemysłowa 5  
 NIP: 5542926937, KRS: 0000529238  
 Tel.: +48 52 360 90 51, Fax: +48 52 327 75 41



**Drawn by:** Michał Dylcz **Date:** 5-08-2020 **sheet Nr.:** 5/5

FT-015 B LED	Clearance lamp LED white, with a cable
FT-015 B LED Mxx	Clearance lamp LED white, with a cable Mxx.
FT-015 B LED QS075	Clearance lamp LED white, with a cable and a QS075 connector.
FT-015 B LED QS075 Mxx	Clearance lamp LED white, with a cable Mxx and a QS075 connector.
FT-015 B LED QS150	Clearance lamp LED white, with a cable and a QS150 connector.
FT-015 B LED QS150 Mxx	Clearance lamp LED white, with a cable Mxx and a QS150 connector.
FT-015 B LED PG C	Clearance Lamp LED 12-30V, white with a loom, with a flat and round black rubber gasket for a vehicle bulbbar.
FT-015 B LED PG C Mxx	Clearance Lamp LED 12-30V, white with a loom Mxx, with a flat and round black rubber gasket for a vehicle bulbbar.
FT-015 B LED PG C QS075	Clearance Lamp LED 12-30V, white with a loom, with a flat and round black rubber gasket for a vehicle bulbbar with connector QS075.
FT-015 B LED PG C QS075 Mxx	Clearance Lamp LED 12-30V, white with a loom Mxx, with a flat and round black rubber gasket for a vehicle bulbbar with connector QS075.
FT-015 B LED PG C QS150	Clearance Lamp LED 12-30V, white with a loom, with a flat and round black rubber gasket for a vehicle bulbbar with connector QS150.
FT-015 B LED PG C QS150 Mxx	Clearance Lamp LED 12-30V, white with a loom Mxx, with a flat and round black rubber gasket for a vehicle bulbbar with connector QS150.
FT-015 B LED R	Clearance Lamp LED 12-30V, white with a loom, with a round black rubber gasket for a vehicle bulbbar (without flat gasket).
FT-015 B LED R Mxx	Clearance Lamp LED 12-30V, white with a loom Mxx, with a round black rubber gasket for a vehicle bulbbar (without flat gasket).
FT-015 B LED R QS075	Clearance Lamp LED 12-30V, white with a loom, with a round black rubber gasket for a vehicle bulbbar (without flat gasket) with connector QS075.
FT-015 B LED R QS075 Mxx	Clearance Lamp LED 12-30V, white with a loom Mxx, with a round black rubber gasket for a vehicle bulbbar (without flat gasket) with connector QS075.
FT-015 B LED R QS150	Clearance Lamp LED 12-30V, white with a loom, with a round black rubber gasket for a vehicle bulbbar (without flat gasket) with connector QS150.
FT-015 B LED R QS150 Mxx	Clearance Lamp LED 12-30V, white with a loom Mxx, with a round black rubber gasket for a vehicle bulbbar (without flat gasket) with connector QS150.
FT-015 B-K LED	Clearance lamp LED white, with an angle holder and a cable.
FT-015 B-K LED Mxx	Clearance lamp LED white, with an angle holder and a cable Mxx.
FT-015 B-K LED QS075	Clearance lamp LED white, with an angle holder, a cable and a QS075 connector.
FT-015 B-K LED QS075 Mxx	Clearance lamp LED white, with an angle holder, a cable Mxx and a QS075 connector.
FT-015 B-K LED QS150	Clearance lamp LED white, with an angle holder, a cable and a QS150 connector.
FT-015 B-K LED QS150 Mxx	Clearance lamp LED white, with an angle holder, a cable Mxx and a QS150 connector.

**FRISTOM**  
 Spółka z ograniczoną odpowiedzialnością Sp. k.  
 86-014 SICIENKO, ul. Przemysłowa 5  
 tel. 52 360 90 50  
 www.fristom.com.pl  
 NIP 5542926937 REGON 341640907  
 MICHAŁ DYLCZ

\* where x is a number between 0-9